

CLAPET ARTICULE SWING CHECK VALVE

0757

0758

0759

0760

7571

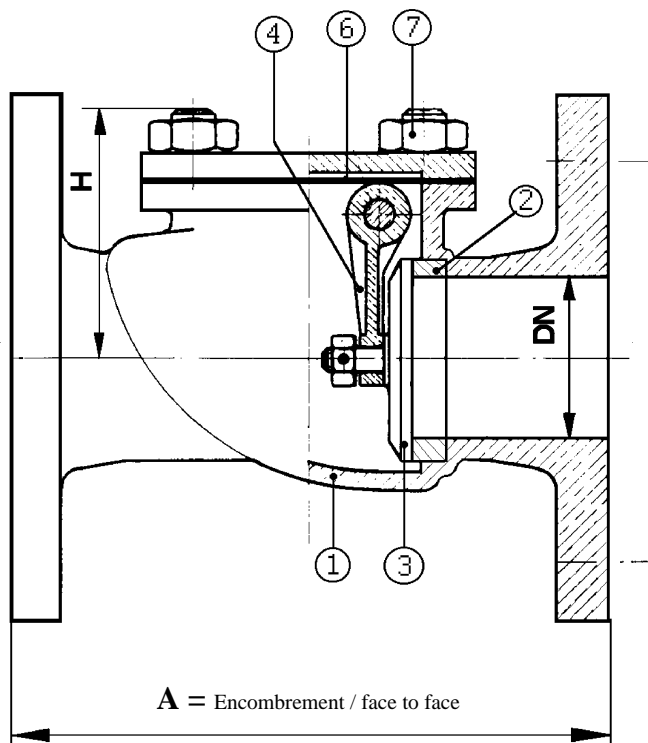

* **Encombrement / Face to face :**
NFE 29-371 édition janvier 1973
Voir tableau / see table C07-F03

* **Raccordements / Connections :**
Voir tableaux C00-F01 et C00-F02
See tables C00-F01 and C00-F02

* **Caractéristiques / Features :**

- Type boulonné
Bolted type
- Fig 7571 :
Avec siège incliné 15°
With seat 15° inclined
- Fig 0758 :
Avec carré de déblocage
Unclamping square
- Fig 0759 :
Blocable ouvert
Open locking device
- Fig 0760 :
Blocable fermé
Closed locking device

* **Série :** PN 10-16

* **Class :** 150

* **Matière / Matériel :**

- Fabrication standard : Fonte
Standard making : Cast iron
- Voir tableau / See table C07-F04

Masse	5,8	7,2	11	15,9	17,4	23,5	42	53	93	150	220
H				120	135	125	150	200	245		
A	160	180	200	230	260	300	350	400	500	600	700
DN	32	40	50	65	80	100	125	150	200	250	300



Edition : 02/01